



**„Europejski Fundusz Rolny na rzecz Rozwoju Obszarów Wiejskich: Europa inwestująca w obszary wiejskie”  
ZPU.271.1.2021**

Nazwa Postępowania: Zakup ogólnodostępnej altany w miejscowości Skarżynek wraz z infrastrukturą rekreacyjną.

**ZAMAWIAJĄCY:**

Gmina Ojrzeń

ul. Ciechanowska 27

06-456 Ojrzeń

**Nr sprawy: ZPU.271.1.2021**

**ZAPYTANIE OFERTOWE**

**„Zakup ogólnodostępnej altany w miejscowości Skarżynek wraz z infrastrukturą rekreacyjną.”**

*prowadzone w trybie otwartego zapytania ofertowego (wewnętrzna procedura Zamawiającego)*

Zatwierdzam:

**WÓJT**

**/-/ Zdzisław Mierzejewski**

Ojrzeń, 26.03.2021 r.



**„Europejski Fundusz Rolny na rzecz Rozwoju Obszarów Wiejskich: Europa inwestująca w obszary wiejskie”**

ZPU.271.1.2021

Nazwa Postępowania: Zakup ogólnodostępnej altany w miejscowości Skarżynek wraz z infrastrukturą rekreacyjną.

**Spis treści**

Spis treści .....	2
I. INFORMACJE OGÓLNE: .....	3
II. TRYB UDZIELENIA ZAMÓWIENIA: .....	4
III. PRZEDMIOT ZAMÓWIENIA .....	4
IV. MIEJSCE REALIZACJI ZAMÓWIENIA: .....	6
V. TERMIN REALIZACJI ZAMÓWIENIA: .....	6
VI. ODRZUCENIE OFERTY I WYKLUCZENIE WYKONAWCÓW .....	6
VII. WYMAGANIA DOTYCZĄCE WADIUM .....	7
VIII. WYJAŚNIENIA TREŚCI ZAPYTANIA OFERTOWEGO .....	7
IX. SPOSÓB POROZUMIEWANIA SIĘ ZAMAWIAJĄCEGO Z WYKONAWCAMI: .....	7
X. TERMIN ZWIĄZANIA OFERTĄ .....	7
XI. OPIS SPOSOBU PRZYGOTOWANIA OFERTY .....	8
XII. MIEJSCE I TERMIN SKŁADANIA I OTWARCIA OFERT: .....	8
XIII. INFORMACJA O MOŻLIWOŚCI SKŁADANIA OFERT CZĘŚCIOWYCH .....	9
XIV. KRYTERIA OCENY OFERT I OPIS SPOSOBU PRYZNAWANIA PUNKTACJI ZA SPEŁNIENIE DANEGO KRYTERIUM OCENY OFERT .....	9
XV. INFORMACJA O PRZEBIEGU I ZAKOŃCZENIU POSTĘPOWANIA .....	10
XVI. OPIS SPOSOBU OBLICZENIA CENY .....	10
XVII. ISTOTNE DLA STRON POSTANOWIENIA DOTYCZĄCE UMOWY .....	11
XVIII. OGŁOSZENIE ZAMÓWIENIA .....	13
XIX. POZOSTAŁE INFORMACJE .....	13
XX. ZAŁĄCZNIKI .....	13



## „Europejski Fundusz Rolny na rzecz Rozwoju Obszarów Wiejskich: Europa inwestująca w obszary wiejskie”

ZPU.271.1.2021

Nazwa Postępowania: Zakup ogólnodostępnej altany w miejscowości Skarżynek wraz z infrastrukturą rekreacyjną.

### I. INFORMACJE OGÓLNE:

Nazwa Zamawiającego: Gmina Ojrzeń, reprezentowana przez Wójta Gminy Ojrzeń.

Siedziba: Urząd Gminy Ojrzeń ul. Ciechanowska 27, 06-456 Ojrzeń

REGON: 130378338

NIP: 566-187-43-65

Strona internetowa: [www.ojrzen.pl](http://www.ojrzen.pl)

Godziny urzędowania: 8:00-16:00

e-mail: [sekretariat@ojrzen.pl](mailto:sekretariat@ojrzen.pl)

Wszelką korespondencję związaną z niniejszym postępowaniem należy adresować:

Urząd Gminy Ojrzeń, ul. Ciechanowska 27, 06-456 Ojrzeń, tel (23) 671 83 20, fax (23) 671-83-10,

podając znak postępowania: ZPU.271.1.2021

Zamawiający nie dokonuje zakupu w imieniu innych instytucji zamawiających.

Rodzaj zamawiającego: administracja samorządowa.

Zgodnie z art. 13 ust. 1 i 2 rozporządzenia Parlamentu Europejskiego i Rady (UE) 2016/679 z dnia 27 kwietnia 2016 r. w sprawie ochrony osób fizycznych w związku z przetwarzaniem danych osobowych i w sprawie swobodnego przepływu takich danych oraz uchylenia dyrektywy 95/46/WE (ogólne rozporządzenie o ochronie danych) (Dz. Urz. UE L 119 z 04.05.2016, str. 1), dalej „RODO”, informuję, że:

- administratorem Pani/Pana danych osobowych jest *Gmina Ojrzeń, ul. Ciechanowska 27, 06-456 Ojrzeń, tel. (23) 671 83 20;*
- administrator powołał Inspektora Ochrony Danych Osobowych. Może Pani/Pan się z nim kontaktować w następujący sposób: listownie na adres: ul. Ciechanowska 27, 06-456 Ojrzeń; za pomocą poczty elektronicznej na adres: [iod@ojrzen.pl](mailto:iod@ojrzen.pl) ;
- Pani/Pana dane osobowe przetwarzane będą na podstawie art. 6 ust. 1 lit. c RODO w celu związanym z postępowaniem o udzielenie zamówienia publicznego *ZPU.271.1.2021 Nazwa Postępowania: Zakup ogólnodostępnej altany w miejscowości Skarżynek wraz z infrastrukturą rekreacyjną.* prowadzonym w trybie zapytania ofertowego;
- odbiorcami Pani/Pana danych osobowych będą osoby lub podmioty, którym udostępniona zostanie dokumentacja postępowania w oparciu o ustawę o dostępie do informacji publicznej;
- Pani/Pana dane osobowe będą przechowywane, przez okres 5 lat od dnia zakończenia postępowania o udzielenie zamówienia, a jeżeli czas trwania umowy przekracza 5 lata, okres przechowywania obejmuje cały czas trwania umowy;
- w odniesieniu do Pani/Pana danych osobowych decyzje nie będą podejmowane w sposób zautomatyzowany, stosowanie do art. 22 RODO;
- posiada Pani/Pan:
  - na podstawie art. 15 RODO prawo dostępu do danych osobowych Pani/Pana dotyczących;
  - na podstawie art. 16 RODO prawo do sprostowania Pani/Pana danych osobowych \*\*;
  - na podstawie art. 18 RODO prawo żądania od administratora ograniczenia przetwarzania danych osobowych z zastrzeżeniem przypadków, o których mowa w art. 18 ust. 2 RODO \*\*\*;
  - prawo do wniesienia skargi do Prezesa Urzędu Ochrony Danych Osobowych, gdy uzna Pani/Pan, że przetwarzanie danych osobowych Pani/Pana dotyczących narusza przepisy RODO;
- nie przysługuje Pani/Panu:
  - w związku z art. 17 ust. 3 lit. b, d lub e RODO prawo do usunięcia danych osobowych;
  - prawo do przenoszenia danych osobowych, o którym mowa w art. 20 RODO;
  - **na podstawie art. 21 RODO prawo sprzeciwu, wobec przetwarzania danych osobowych, gdyż podstawą prawną przetwarzania Pani/Pana danych osobowych jest art. 6 ust. 1 lit. c RODO.**

## II. TRYB UDZIELENIA ZAMÓWIENIA:

Postępowanie o udzielenie zamówienia prowadzone jest na podstawie art. 2 ust. 1 ustawy z dnia 11 września 2019 r. Prawo zamówień publicznych (Dz.U. z 2019 r., poz. 2019, z późn.zm.), oraz Zarządzenia Nr 14/2021 Wójta Gminy Ojrzeń z dnia 03 marca 2021 r. w sprawie przyjęcia procedury udzielania zamówień, których wartość, bez podatku od towarów i usług, jest mniejsza niż kwota 130 000 złotych.

## III. PRZEDMIOT ZAMÓWIENIA

**1. Przedmiotem zamówienia jest wykonanie dostaw i robót budowlanych, polegających na: „Zakup ogólnodostępnej altany w miejscowości Skarżynek wraz z infrastrukturą rekreacyjną.”. Obejmuje następujące elementy robót:**

Lp.	Wyszczególnienie zakresu rzeczowego	Jedn. Miary	Ilość (liczba)
1	2	3	4
1	zakup altany i montaż	komplet	1,00
2	tablica ogłoszeniowa	komplet	1,0
3	lampa solarna	komplet	2,00
4	ławka, kosz na odpady segregowane i stojak na rowery - zakup i transport	komplet	1,00
5	Zakup i montaż wyciągu górniego, krzesła do wyciskania, biegacza i orbitreka	komplet	1,00
6	betonowy stół do gry w piłkarzyki	komplet	1,00

**2.** Niniejsza inwestycja współfinansowana jest ze środków Programu Rozwoju Obszarów Wiejskich, w ramach Europejskiego Funduszu Rolnego na rzecz Rozwoju Obszarów Wiejskich

**3.** Wspólny Słownik Zamówień:

- Kod CPV 45111000-0 Roboty budowlane - roboty ziemne
- Kod CPV 45233340-4 Roboty budowlane - roboty ziemne i fundamenty pod urządzenia
- Kod CPV 45112720-8 Roboty w zakresie kształtowania terenów sportowych i rekreacyjnych
- Kod CPV 37440000-4 Dostawa i montaż siłowni plenerowych
- Kod CPV 36535200-2 Wyposażenie placu zabaw

**4. Opis przedmiotu zamówienia**

**Opis przedmiotu zamówienia zawarty jest w załączniku do zapytania ofertowego: Szczegółowym Opisie Przedmiotu Zamówienia (SOPZ). Przedmiot zamówienia obejmuje wszelkich prac niezbędnych do realizacji zamówienia, przewidzianych w niniejszym dokumencie i SOPZ.**

**Wszędzie, gdzie w dokumentach wskazanych powyżej, zawarto sformułowania: „powinno”, „winno”, „należy” i podobne, należy to traktować jako wymóg bezwzględny, nie zaś zalecenie, czy wskazówkę.**

**Przedmiot zamówienia obejmuje wszystkie czynności umożliwiające i mające na celu wykonanie przedmiotu zamówienia, w tym także:**

- przedstawienie dokumentów potwierdzających dopuszczenie do obrotu i stosowania (atestów, aprobat technicznych, certyfikatów, deklaracji zgodności, protokołów badań itp.) w robotach budowlanych, materiałów użytych do wykonywania przedmiotu zamówienia zgodnie z przepisami prawa budowlanego oraz na dostarczone urządzenia, dołączenie przedmiotowych dokumentów do dokumentacji odbiorowej,
- po zakończeniu robót doprowadzenie terenu budowy do stanu pierwotnego, demontaż ewentualnych obiektów tymczasowych oraz uporządkowanie terenu,

#### **5. Podstawowe wymagania dotyczące robót:**

- 1) Wykonawca jest odpowiedzialny za jakość wykonanych robót, bezpieczeństwo wszelkich czynności. Zamawiający nie ponosi odpowiedzialności za szkody wyrządzone przez wykonawcę podczas wykonywania przedmiotu zamówienia.
- 2) Materiały stosowane przez Wykonawcę podczas realizacji przedmiotu zamówienia powinny być fabryczne nowe i odpowiadać, co do jakości wymogom wyrobów dopuszczonych do obrotu, stosowania w budownictwie zgodnie z Prawem Budowlanym oraz jakościowo i gatunkowo wymaganiom określonym w SOPZ.
- 3) Wykonawca zobowiązany jest prowadzić roboty w sposób nie powodujący uszkodzenia infrastruktury nadziemnej, podziemnej i mienia osób trzecich. Wykonawca zobowiązuje się do naprawienia szkody wynikłej z tytułu wyrządzenia powyższych szkód.

#### **6. Wymagania dotyczące gwarancji:**

Wykonawca zobowiązany jest do udzielenia pisemnej gwarancji na wykonanie roboty budowlane oraz zamontowane urządzenia i materiały na okres wskazany w formularzu ofertowym. Warunki gwarancji opisuje projekt umowy, stanowiący załącznik do niniejszego ZO.

Długość okresu gwarancji stanowi jedno z kryterium oceny ofert. Wykonawca zobowiązany jest do udzielenia min. 12 miesięcy, zaś maksymalnie 60 miesięcy, licząc od dnia podpisania bezusterkowego protokołu odbioru końcowego.

Zamawiającemu przysługują pełne uprawnienia z tytułu rękojmi za wady fizyczne wynikające z przepisów kodeksu cywilnego, niezależnie od uprawnień z tytułu gwarancji.

**7.** Koszty dostawy i montażu wszelkich urządzeń i instalacji muszą zawierać całość kosztów związanych z realizacją.

**8.** Zamawiający nie przewiduje rozliczeń w walutach obcych, będą one dokonywane w polskich złotych (PLN).

**9. Wymagany termin płatności faktury – 30 dni od dnia otrzymania przez Zamawiającego.**

**10.** Ilekroć w dalszej części mowa jest o „Wykonawcy”, należy przez to rozumieć każdego z oferentów, którzy ofertę składają.

#### **IV. MIEJSCE REALIZACJI ZAMÓWIENIA:**

Województwo: mazowieckie,

Powiat: ciechanowski,

Gmina: Ojrzeń,

Miejscowość: Skarżynek

#### **V. TERMIN REALIZACJI ZAMÓWIENIA:**

Termin nieprzekraczalny i maksymalny: 90 (słownie: dziewięćdziesiąt) dni od daty podpisania umowy. Termin minimalny: 30 (słownie: trzydzieści) dni od daty podpisania umowy.

#### **VI. ODRZUCENIE OFERTY I WYKLUCZENIE WYKONAWCÓW**

1. Wykonawców, których oferty podlegają odrzuceniu, wyklucza się z postępowania.

2. Oferta podlega odrzuceniu w przypadku, gdy:

1) jej treść nie odpowiada treści zapytania ofertowego lub

2) została złożona przez podmiot:

a) powiązany osobowo lub kapitałowo z beneficjentem:

a Przez powiązania osobowe lub kapitałowe rozumie się wzajemne powiązania między zamawiającym, lub osobami upoważnionymi do zaciągania zobowiązań w ich imieniu, lub osobami wykonującymi w ich imieniu czynności związane z przygotowaniem i przeprowadzeniem postępowania w sprawie wyboru wykonawcy a wykonawcą, polegające na:

i uczestniczeniu jako wspólnik w spółce cywilnej lub osobowej;

ii posiadaniu co najmniej 10% udziałów lub akcji spółki kapitałowej;

iii pełnieniu funkcji członka organu nadzorczego lub zarządzającego, prokurenta lub pełnomocnika;

iv pozostawaniu w związku małżeńskim, w stosunku pokrewieństwa lub powinowactwa w linii prostej, pokrewieństwa drugiego stopnia lub powinowactwa drugiego stopnia w linii bocznej lub w stosunku przysposobienia, opieki lub kurateli;

v pozostawaniu z wykonawcą w takim stosunku prawnym lub faktycznym, że może to budzić uzasadnione wątpliwości co do bezstronności tych osób., lub:

3) została złożona po terminie składania ofert określonym w zapytaniu ofertowym.

3. Oferta nie podlega odrzuceniu, mimo że została złożona przez podmiot powiązany osobowo lub kapitałowo z osobami upoważnionymi do zaciągania zobowiązań w imieniu zamawiającego, lub osobami wykonującymi w jego imieniu czynności związane z przygotowaniem i przeprowadzeniem postępowania w sprawie

wyboru wykonawcy a wykonawcą, jeżeli osoba ta nie będzie brała udziału w dalszym postępowaniu.

## **VII. WYMAGANIA DOTYCZĄCE WADIUM**

Nie wymaga się wniesienia wadium.

## **VIII. WYJAŚNIENIA TREŚCI ZAPYTANIA OFERTOWEGO**

1. Wykonawca może zwrócić się pisemnie do Zamawiającego o wyjaśnienie treści niniejszego zapytania ofertowego. Zamawiający udzieli wyjaśnień nie później niż na 2 dni przed upływem terminu składania ofert, z zastrzeżeniem pkt .2);
2. Jeżeli wniosek o wyjaśnienie treści zapytania ofertowego wpłynie do zamawiającego później niż do końca dnia, w którym upływa połowa wyznaczonego (Rozdział XII. niniejszego ZO) terminu składania ofert lub dotyczy udzielonych wyjaśnień, Zamawiający może udzielić wyjaśnień lub pozostawić wniosek bez rozpoznania.
3. Ewentualna zmiana terminu składania ofert nie powoduje przesunięcia terminu, o którym mowa w pkt 2), po upływie, którego Zamawiający może pozostawić wniosek o wyjaśnienie treści zapytania bez rozpoznania.
4. Treść zapytań oraz udzielone wyjaśnienia zostaną jednocześnie przekazane wszystkim wykonawcom, którzy złożyli zapytania, bez ujawniania źródła zapytania oraz zamieszczone na stronie internetowej: [www.ojrzeń.pl](http://www.ojrzeń.pl) .
5. Nie udziela się żadnych ustnych i telefonicznych informacji, wyjaśnień czy odpowiedzi na kierowane do zamawiającego zapytania w sprawach wymagających zachowania pisemności postępowania.
6. Zamawiający nie przewiduje zorganizowania zebrania wszystkich wykonawców.

## **IX. SPOSÓB POROZUMIEWANIA SIĘ ZAMAWIAJĄCEGO Z WYKONAWCAMI:**

1. W niniejszym postępowaniu wszelkie oświadczenia, wnioski, zawiadomienia oraz informacje Zamawiający i Wykonawcy przekazują, pod rygorem nieważności, pisemnie. Oświadczenia, wnioski, zawiadomienia oraz informacje przekazane za pomocą teleksu, telefaksu lub drogą elektroniczną uważa się za złożone w terminie, jeżeli ich treść dotarła do adresata przed upływem terminu i została niezwłocznie potwierdzona pisemnie.
2. Osobami uprawnionymi do kontaktowania się z oferentami jest:

□ Adam Dejnakowski – tel. 23 671-83-20

## **X. TERMIN ZWIĄZANIA OFERTĄ**

1. Wykonawca pozostaje związany ofertą przez okres **30 dni**.
2. Bieg terminu związania ofertą rozpoczyna się wraz z upływem terminu składania ofert.
3. Wykonawca samodzielnie lub na wniosek zamawiającego może przedłużyć termin związania ofertą, z tym że Zamawiający może zwrócić się do Wykonawcy o wyrażenie zgody na przedłużenie tego terminu o oznaczony okres, nie dłuższy jednak niż 60 dni.

## **XI. OPIS SPOSOBU PRZYGOTOWANIA OFERTY**

1. Ofertę należy przygotować zgodnie ze wzorem stanowiącym **załącznik nr 2** do ZO.
2. Wykonawca przedstawi ofertę zgodnie z wymaganiami określonymi w zapytaniu.
3. Wszelkie koszty związane z przygotowaniem oferty ponosi składający ofertę.
4. Wraz z ofertą należy złożyć następujące dokumenty:
  - a) Pełnomocnictwo, określające zakres umocowania, podpisane przez osoby uprawnione do reprezentowania Wykonawcy (jeżeli dotyczy);
  - b) Pełnomocnictwo ustanowione do reprezentowania Wykonawców wspólnie ubiegających się o udzielenie zamówienia publicznego. Zakres pełnomocnictwa dotyczy co najmniej: reprezentowania w postępowaniu o udzielenie zamówienia Wykonawców wspólnie ubiegających się o udzielenie zamówienia albo reprezentowania w postępowaniu i zawarcia umowy w sprawie zamówienia publicznego. Pełnomocnictwo należy dołączyć w oryginale bądź kopii, potwierdzonej za zgodność z oryginałem notarialnie (jeżeli dotyczy).
5. Przygotowując ofertę, Wykonawca winien dokładnie zapoznać się z zawartością wszystkich dokumentów składających się na treść zapytania, którą należy odczytywać wraz z ewentualnymi późniejszymi modyfikacjami i zmianami wnoszonymi przez Zamawiającego i publikowanymi na stronie internetowej Zamawiającego.
6. Wszelkie modyfikacje, uzupełnienia, ustalenia oraz zmiany stają się integralną częścią zapytania i będą wiążące przy składaniu ofert.
7. Ofertę należy złożyć w formie pisemnej wraz z wymaganymi podpisami Wykonawcy lub osoby upoważnionej do reprezentacji Wykonawcy.
8. Ofertę należy złożyć w nieprzejrzystej, zamkniętej kopercie/opakowaniu w sposób gwarantujący zachowanie poufności jej treści oraz zabezpieczającej jej nienaruszalność do terminu otwarcia ofert.
9. Koperta/opakowanie zawierające ofertę winno być zaadresowane do Zamawiającego na adres podany w rozdziale I niniejszego zapytania i opatrzone nazwą, dokładnym adresem wykonawcy oraz oznaczone w sposób następujący:

### **OFERTA na zadanie pn:**

**„Zakup ogólnodostępnej altany w miejscowości Skarżynek wraz z infrastrukturą rekreacyjną.”** nie otwierać przed terminem otwarcia ofert

Zamawiający nie ponosi odpowiedzialności za zdarzenia wynikające z nienależytego oznakowania koperty/opakowania lub braku którejkolwiek z wymaganych informacji.

10. Zamawiający nie wyraża zgody na złożenie oferty w formie elektronicznej.

## **XII. MIEJSCE I TERMIN SKŁADANIA I OTWARCIA OFERT:**

11. Oferty można składać w siedzibie Zamawiającego, Gminy Ojrzeń, sekretariat Urzędu Gminy Ojrzeń, ul. Ciechanowska 27 w terminie do dnia **14.04.2021 r.** do godziny **11:00**.
12. Oferta złożona po terminie zostanie zwrócona bez otwierania.
13. Wykonawca może, przed upływem terminu do składania ofert, zmienić lub wycofać ofertę. Zmiana, jak i wycofanie oferty, wymagają zachowania formy pisemnej.



14. Decydujące znaczenie dla oceny zachowania powyższego terminu ma data i godzina wpływu oferty do Zamawiającego, a nie data jej nadania przesyłką pocztową czy kurierską.

15. Oferty zostaną otwarte w siedzibie Zamawiającego w **sali konferencyjnej** w dniu **14.04.2021 r.** o godz. **11:15**.

### **XIII. INFORMACJA O MOŻLIWOŚCI SKŁADANIA OFERT CZĘŚCIOWYCH**

Zamawiający nie dopuszcza możliwości składania ofert częściowych w tym postępowaniu.

### **XIV. KRYTERIA OCENY OFERT I OPIS SPOSOBU PRYZNAWANIA PUNKTACJI ZA SPEŁNIENIE DANEGO KRYTERIUM OCENY OFERT**

1. Jako kryterium wyboru oferty przyjmuje się sumę punktacji: Ocena punktowa: Kryterium ceny C+ Kryterium okres gwarancji G+ Kryterium termin realizacji T

a) cena za przedmiot zamówienia 80% (max. 80 pkt)

b) okres gwarancji 10% - (max. 10 pkt).

c) termin realizacji 10% - (max. 10 pkt).

Wykonawcy będą oceniani według następującego wzoru:

**Kryterium ceny:**

$$\text{Ocena punktowa C} = \frac{\text{cena minimalna}}{\text{cena badana}} \times 100 \text{ pkt} \times 80\%$$

kryterium ceny zamówienia zostanie obliczony wg zasady, że każdy 1 pkt. to 1% wagi kryterium.

**Kryterium okres gwarancji (G):**

1) minimalny okres gwarancji wymagany w opisie przedmiotu zamówienia wynosi **36 miesięcy**;

2) maksymalny okres gwarancji wymagany w opisie przedmiotu zamówienia wynosi **60 miesięcy**

**Kryterium - okres gwarancji** zostanie obliczone według następującego wzoru:

$$\text{Ocena punktowa G} = \frac{\text{Okres gwarancji badany (nie mniej niż 12)}}{\text{Okres gwarancji najdłuższy (nie więcej niż 60)}} \times 100 \text{ pkt} \times 10\%$$

a) Okresy gwarancji oceniane będą w jednostkach miesięcznych.

b) kryterium okres gwarancji zamówienia zostanie obliczony wg zasady, że każdy 1 pkt. to 1% wagi kryterium.

**Kryterium termin realizacji (T):**

1) Minimalny (najkrótszy – nie można zaoferować terminu krótszego) termin realizacji zamówienia wymagany w SIWZ wynosi **30 dni od daty podpisania umowy**;

2) maksymalny (najdłuższy – nie można zaoferować terminu dłuższego) termin realizacji zamówienia wymagany w SIWZ wynosi **70 dni od daty podpisania umowy**;

**Kryterium – termin realizacji** zostanie obliczone według następującego wzoru:

$$\text{Ocena punktowa T} = \frac{\text{Okres realizacji najkrótszy (nie mniej niż 30)}}{\text{Okres realizacji badany (nie więcej niż 90)}} \times 100 \text{ pkt} \times 10\%$$

termin realizacji oceniany będzie w dniach.

c) termin realizacji oceniany będzie w dniach.

d) kryterium termin realizacji zamówienia zostanie obliczony wg zasady, że każdy 1 pkt. to 1% wagi kryterium. Zamawiający stosuje zaokrąglanie wyników do dwóch miejsc po przecinku. O wyborze oferty zadecyduje liczba punktów przyznanych ofercie. Wygra oferta, która otrzyma najwięcej punktów w zbiorze ofert badanych (nieodrzuconych).

## **XV. INFORMACJA O PRZEBIEGU I ZAKOŃCZENIU POSTĘPOWANIA**

1. Zamawiający poprawia w ofercie:
  - a) oczywiste omyłki pisarskie,
  - b) oczywiste omyłki rachunkowe, z uwzględnieniem konsekwencji rachunkowych dokonanych poprawek,
  - c) inne omyłki polegające na niezgodności oferty z ZO, nie powodujące istotnych zmian w treści oferty – niezwłocznie zawiadamiając o tym wykonawcę, którego oferta została poprawiona.

Zamawiający w zakresie definiowania oczywistych omyłek będzie stosował wykładnię prawa zamówień publicznych.

2. Niezwłocznie po zakończeniu postępowania Zamawiający zamieści na stronie internetowej [www.ojrze.pl](http://www.ojrze.pl) informację o:
  - 1) wyborze wykonawcy,
  - 2) odrzuceniu wszystkich złożonych ofert,
  - 3) niezłożeniu żadnej oferty,
  - 4) zakończeniu tego postępowania bez wyboru żadnej z ofert.

Niezależnie od zamieszczenia informacji na podanych wyżej stronach internetowych o wynikach postępowania Zamawiający poinformuje wszystkich Wykonawców biorących udział w postępowaniu.

## **XVI. OPIS SPOSOBU OBLICZENIA CENY**

1. Zmiana ceny ofertowej brutto może nastąpić wyłącznie w przypadkach określonych w niniejszym ZO oraz we wzorze umowy stanowiącym **Załącznik do ZO**.
2. Wykonawca wypełnia formularz oferty zgodnie z jego treścią. Oferta musi zawierać ryczałtową wartość brutto (z VAT) w złotych, zwaną dalej „ceną”. Cena musi zawierać wartość podatku VAT oraz ewentualne upusty i rabaty. Wysokość stawki podatku od towarów i usług VAT wynika z przepisów ustawy z dnia 11 marca 2004r. o podatku od towarów i usług (tj. Dz.U. z 2016 r. poz. 710 z późn. zm.).
3. Obowiązującym wynagrodzeniem w niniejszym postępowaniu jest wynagrodzenie ryczałtowe, o którym mowa w art. 632 ustawy z dnia 23 kwietnia 1964 r. Kodeks Cywilny (tj. Dz.U. z 2014 r. poz. 121 z późn. zm.):
  - a „§ 1. Jeżeli strony umówiły się o wynagrodzenie ryczałtowe, przyjmujący zamówienie nie może żądać podwyższenia wynagrodzenia, chociażby w czasie zawarcia umowy nie można było przewidzieć rozmiaru lub kosztów prac.
  - b § 2. Jeżeli jednak wskutek zmiany stosunków, której nie można było przewidzieć, wykonanie dzieła groziłoby przyjmującemu zamówienie rażącą stratą, sąd może podwyższyć ryczałt lub rozwiązać umowę.”
4. W związku z powyższym cena oferty musi zawierać wszelkie koszty niezbędne do zrealizowania zamówienia wynikające wprost z dokumentacji projektowej, jak również w niej nie ujęte z powodu wad dokumentacji projektowej wynikających z jej niezgodności z zasadami wiedzy technicznej lub stanem faktycznym, a bez których nie można wykonać zamówienia. Będą to między innymi następujące koszty: podatku VAT w wysokości 23 % , wykonania wszelkich robót budowlanych niezbędnych do wykonania przedmiotu zamówienia, wykonania wszelkich robót przygotowawczych, wykończeniowych i porządkowych, zorganizowania, zagospodarowania i późniejszej likwidacji placu budowy, koszty związane z odbiorami wykonanych robót, doprowadzenia terenu do stanu pierwotnego po zakończeniu realizacji robót budowlanych i innych czynności wynikających z umowy, jak również wszelkich innych niezbędnych do wykonania i prawidłowej eksploatacji przedmiotu zamówienia.
5. Cena ofertowa ulegnie zwiększeniu tylko w sytuacjach określonych we wzorze umowy, czyli w sytuacji urzędowego zwiększenia stawek podatkowych, w tym stawki VAT. Zmniejszenie ceny ofertowej nastąpi w przypadku zrezygnowania przez zamawiającego z wykonywania części (elementów) przedmiotu umowy, a więc wystąpienia tzw. „robót zaniechanych” oraz w sytuacji zmniejszenia urzędowych stawek podatkowych, w tym VAT.
6. Dla porównania ofert Zamawiający przyjmuje cenę brutto.

7. Jeżeli zostanie złożona oferta, której wybór prowadzić będzie do powstania obowiązku podatkowego Zamawiającego, zgodnie z przepisami o podatku od towarów i usług w zakresie dotyczącym wewnątrzwspólnotowego nabycia towarów, Zamawiający w celu oceny takiej oferty doliczy do przedstawionej w niej ceny podatek od towarów i usług, który miałby obowiązek wpłacić zgodnie z obowiązującymi przepisami.
8. Cena ofertowa musi zawierać również:
  - a) ceny materiałów w I klasie, jakości lub gatunku, oznakowane CE i/lub B, zgodnie z ustawą o wyrobach budowlanych,
  - b) koszt robót przygotowawczych i towarzyszących na terenie objętym zamówieniem,
  - c) koszty związane z zagospodarowaniem odpadów zgodnie z obowiązującymi przepisami, inne koszty niezbędne do prawidłowego zrealizowania przedmiotu zamówienia, dostarczenie dokumentów (odpowiednio: atesty, certyfikaty, deklaracje, recepty, badania),
9. Cena oferty powinna zawierać ewentualne upusty proponowane przez Wykonawcę (niedopuszczalne są żadne negocjacje cenowe).

## **XVII. ISTOTNE DLA STRON POSTANOWIENIA DOTYCZĄCE UMOWY**

### **1. Wzór umowy stanowi Załącznik nr 4 do ZO,**

Zamawiający przewiduje możliwość dokonania zmian postanowień zawartej umowy w stosunku do treści oferty, na podstawie której dokonano wyboru wykonawcy - w przypadku wystąpienia co najmniej jednej z okoliczności wymienionych poniżej, z uwzględnieniem podawanych warunków ich wprowadzenia:

#### **I. Zmiana terminu przewidzianego na zakończenie robót:**

- 1) zmiany spowodowane warunkami atmosferycznymi w szczególności:
  - a) klęski żywiołowe;
  - b) warunki atmosferyczne odbiegające od typowych, uniemożliwiające prowadzenie robót budowlanych, dokonywanie odbiorów;
- 2) odmiennej od przyjętych w dokumentacji projektowej warunki terenowe, w szczególności istnienie nie zinwentaryzowanych lub błędnie zinwentaryzowanych obiektów budowlanych;
- 3) zmiany będące następstwem okoliczności leżących po stronie Zamawiającego w szczególności:
  - a) wstrzymanie robót przez Zamawiającego; ze względu na czynniki, których Zamawiający nie mógł przewidzieć,
  - b) wystąpienia istotnych wad dokumentacji projektowej skutkujących koniecznością dokonania poprawek lub uzupełnień, jeżeli uniemożliwia to lub istotnie wstrzymuje realizację określonego rodzaju robót mających wpływ na zmianę terminu realizacji- zmianie ulegnie odpowiednio termin realizacji zamówienia.
  - c) zmiany będące następstwem działania organów administracji i innych podmiotów o kompetencjach zbliżonych do organów administracji w szczególności eksploatatorów infrastruktury, w szczególności:
    - przekroczenie zakreślonych przez prawo lub regulaminy, a jeśli takich regulacji nie ma – typowych w danych okolicznościach, terminów wydawania przez organy administracji lub inne podmioty decyzji, zezwoleń, uzgodnień itp.;
    - odmowa wydania przez organy administracji lub inne podmioty wymaganych decyzji, zezwoleń, uzgodnień z przyczyn niezawinionych przez wykonawcę, odmowa właścicieli terenu na których realizowana jest inwestycja na udostępnienie nieruchomości;
- 4) inne przyczyny zewnętrzne niezależne od Zamawiającego oraz Wykonawcy skutkujące niemożliwością prowadzenia prac lub wykonywania innych czynności przewidzianych Kontraktem.
- 5) konieczność zrealizowania robót przy zastosowaniu innych rozwiązań technicznych/technologicznych niż wskazane w dokumentacji projektowej, wynikłych na skutek dokonania poprawek i uzupełnień w dokumentacji projektowej w sytuacji, gdyby zastosowanie przewidzianych rozwiązań groziło niewykonaniem lub wadliwym wykonaniem przedmiotu umowy,
- 6) w przypadku kradzieży, zniszczenia, wandalizmu obiektów i urządzeń przez osoby trzecie w trakcie realizacji umowy, a Wykonawca dołożył należytej staranności w zabezpieczeniu mienia i to wykaże.

W przypadku wystąpienia którejkolwiek z okoliczności wymienionych wyżej, termin przewidziany na ukończenie robót może ulec odpowiedniemu przedłużeniu, o czas niezbędny do zakończenia wykonywania jej przedmiotu w sposób należyty, nie dłużej jednak niż o okres trwania tych okoliczności.

## **II. Zmiana sposobu spełnienia świadczenia na skutek zmian technologicznych spowodowanych w szczególności następującymi okolicznościami:**

- 1) niedostępność na rynku materiałów wskazanych w dokumentacji projektowej spowodowana zaprzestaniem produkcji lub wycofaniem z rynku tych materiałów lub urządzeń;
- 2) pojawienie się na rynku materiałów lub urządzeń nowszej generacji pozwalających na zaoszczędzenie kosztów realizacji przedmiotu umowy, z tym, że wszystkie elementy oceniane nie mogą być mniej korzystne dla Zamawiającego lub kosztów eksploatacji wykonanego przedmiotu umowy, lub umożliwiające uzyskanie lepszej jakości robót;
- 3) pojawienie się nowszej technologii wykonania zaprojektowanych robót pozwalającej na zaoszczędzenie czasu realizacji inwestycji lub kosztów wykonywanych prac, jak również kosztów eksploatacji wykonanego przedmiotu umowy, które nie odbiega od rynkowych uwarunkowań;
- 4) konieczność zrealizowania projektu przy zastosowaniu innych rozwiązań technicznych/technologicznych niż wskazane w dokumentacji projektowej, wynikłych na skutek dokonania poprawek i uzupełnień w dokumentacji projektowej i/lub specyfikacji technicznej wykonania i odbioru robót, w sytuacji, gdyby zastosowanie przewidzianych rozwiązań groziło niewykonaniem lub wadliwym wykonaniem przedmiotu umowy,
- 5) odmienne od przyjętych w dokumentacji projektowej warunki terenowe, w szczególności istnienie nie zinwentaryzowanych lub błędnie zinwentaryzowanych obiektów budowlanych;
- 6) konieczność zrealizowania przedmiotu umowy przy zastosowaniu innych rozwiązań technicznych lub materiałowych gdyby zastosowanie przewidzianych rozwiązań groziło niewykonaniem lub wadliwym wykonaniem przedmiotu umowy;
- 7) zmiana lokalizacji urządzeń technicznych ze względów technicznych, administracyjnych;
- 8) osiągnięcie obniżenia kosztów, lepszych parametrów technicznych, użytkowych, estetycznych od przyjętych w dokumentacji projektowej.
- 9) zmiany są korzystne dla zamawiającego na etapie realizacji umowy lub przyniosą korzystne skutki w trakcie eksploatacji przedmiotu umowy.

W przypadku wystąpienia którejkolwiek z okoliczności wymienionych w pkt II możliwa jest w szczególności zmiana sposobu wykonania, materiałów i technologii robót, jak również zmiany lokalizacji budowanych urządzeń.

## **III. Pozostałe rodzaje zmian spowodowane następującymi okolicznościami:**

- 1) zmiana osób, przy pomocy których Wykonawca realizuje przedmiot umowy na inne spełniające warunki określone w zapytaniu np. osób z uprawnieniami;
- 2) zmiana osób podanych w ofercie wykonawcy przy pomocy których Wykonawca realizuje przedmiot umowy nie wymaga aneksu do umowy (zmiana jest możliwa na osoby spełniające wymogi zapytania, a dla skutecznej zmiany niezbędne jest uzyskanie zgody Zamawiającego na zaproponowaną osobę);
- 3) siła wyższa uniemożliwiająca wykonanie przedmiotu umowy zgodnie z zapytaniem;
- 4) rezygnacja przez Zamawiającego z realizacji części przedmiotu umowy, zmiany mogą dotyczyć zakresu wykonywanych prac, zmian dokumentacji i zmniejszenia wynagrodzenia o kwoty odpowiadające cenie robót, z których Zamawiający rezygnuje;
- 5) gdy zaistnieje inna okoliczność prawna, ekonomiczna lub techniczna, skutkująca niemożliwością wykonania lub należytego wykonania umowy zgodnie z zapytaniem.

W przypadku wystąpienia okoliczności wymienionych wyżej, możliwa jest w szczególności zmiana sposobu wykonania, materiałów i technologii robót.

W przypadku pkt 4, zmiany mogą dotyczyć zakresu wykonywanych prac i zmniejszenia wynagrodzenia o kwoty odpowiadające cenie robót, z których Zamawiający rezygnuje.

Zmiana wynagrodzenia Wykonawcy jest możliwa w przypadkach wskazanych wyżej, na zasadach określonych w warunkach umowy.

**Wszystkie powyższe postanowienia stanowią katalog zmian, na które Zamawiający może wyrazić zgodę. Nie stanowią jednocześnie zobowiązania do wyrażenia takiej zgody.**

Nie stanowi zmiany umowy:

- 1) zmiany danych teleadresowych,
- 2) zmiana danych związanych z obsługą administracyjno-organizacyjną Umowy (np. zmiana nr rachunku bankowego);

Strona, która występuje z propozycją zmiany umowy, w oparciu o przedstawiony powyżej katalog zmian umowy zobowiązana jest do sporządzenia i uzasadnienia wniosku o taką zmianę. Wszelkie zmiany umowy dla swej ważności wymagają formy pisemnej w postaci aneksu do umowy.

## **XVIII. OGŁOSZENIE ZAMÓWIENIA**

Przedmiotowe Zapytanie ofertowe zostało zamieszczone w dniu 26 marca 2021 r. roku na stronie Zamawiającego: [www.ojrzen.pl](http://www.ojrzen.pl), [www.ugojrzen.bip.org.pl](http://www.ugojrzen.bip.org.pl).

## **XIX. POZOSTAŁE INFORMACJE**

1. Zamawiający zastrzega sobie możliwość:
  - a) do zmiany zapytania ofertowego przed upływem terminu składania ofert,
  - b) zakończenia postępowania bez wyboru żadnej z ofert,
  - c) odwołania postępowania do momentu złożenia ofert,
  - d) unieważnienia postępowania jeśli:
    - cena oferty najkorzystniejszej przekroczy kwotę, którą Zamawiający może przeznaczyć na sfinansowanie zamówienia;
    - wystąpiła istotna zmiana okoliczności powodująca, iż realizacja zamówienia nie leży w interesie Zamawiającego, czego nie można było przewidzieć w chwili wszczynania postępowania,
    - postępowanie obarczone jest wadą powodującą, że zawarta umowa będzie sprzeczna z postanowieniami umowy o dofinansowanie projektu.

W przypadkach, o których mowa powyżej, Wykonawcy nie przysługują w stosunku do Zamawiającego żadne roszczenia odszkodowawcze.
2. Zamawiający wezwie Wykonawców, którzy nie złożyli wymaganych dokumentów lub oświadczeń bądź złożone dokumenty i/lub oświadczenia zawierają braki, do ich uzupełnienia w wyznaczonym terminie. Czynność uzupełnienia dokumentów i/lub oświadczeń jest czynnością jednokrotną. Uzupełnieniu nie podlega treść oferty rozumiana jako zakres zobowiązania Wykonawcy.
3. Zamawiający może wezwać Wykonawcę w wyznaczonym przez siebie terminie do złożenia wyjaśnień dotyczących złożonych dokumentów i/lub oświadczeń.

## **XX. ZAŁĄCZNIKI**

- 1) Szczegółowy Opis Przedmiotu Zamówienia – załącznik nr 1,
- 2) Formularz oferty – załącznik nr 2,
- 3) Oświadczenie dotyczące spełniania warunków udziału w postępowaniu – załącznik nr 3,
- 6) Projekt umowy – załącznik nr 4,

Szczegółowy opis przedmiotu zamówienia: Zakup ogólnodostępnej altany w miejscowości Skarżynek wraz z infrastrukturą rekreacyjną.

**1. Przedmiotem zamówienia jest wykonanie dostaw i robót budowlanych, polegających na: „Zakup ogólnodostępnej altany w miejscowości Skarżynek wraz z infrastrukturą rekreacyjną.”. Obejmuje następujące elementy robót:**

Lp.	Wyszczególnienie zakresu rzeczowego	Jedn. Miary	Ilość (liczba)
1	2	3	4
1	zakup altany i montaż	komplet	1,00
2	tablica ogłoszeniowa	komplet	1,0
3	lampa solarna	komplet	2,00
4	ławka, kosz na odpady segregowane i stojak na rowery - zakup i transport	komplet	1,00
5	Zakup i montaż wyciągu górnego, krzesła do wyciskania, biegacza i orbitreka	komplet	1,00
6	betonowy stół do gry w piłkarzyki	komplet	1,00

**2. Prace budowlane, wchodzące w zakres niniejszego zamówienia, zostały zgłoszone do Starostwa Powiatowego w Ciechanowie. Zgłoszenie wraz z załącznikiem graficznym znajduje się na końcu niniejszego dokumentu. Miejsce wykonania zamówienia: działka nr 64 w miejscowości Skarżynek, Gmina Ojrzeń.**

### **3. Wspólny Słownik Zamówień:**

- Kod CPV 45111000-0 Roboty budowlane - roboty ziemne
- Kod CPV 45233340-4 Roboty budowlane - roboty ziemne i fundamenty pod urządzenia
- Kod CPV 45112720-8 Roboty w zakresie kształtowania terenów sportowych i rekreacyjnych
- Kod CPV 37440000-4 Dostawa i montaż siłowni plenerowych
- Kod CPV 36535200-2 Wyposażenie placu zabaw

### **4. Szczegółowy opis dostaw i prac:**

#### **4.1 zakup altany i montaż – 1 szt.**

Dostawa wraz z transportem i montażem altany – w miejsce wskazane w załączniku graficznym do zgłoszenia robót budowlanych. Altana drewniana, wykonana z drewna suszonego, sosnowego. Altana o długości 600cm, szerokości 400 cm. Podstawa prostokątna. Wysokość całkowita - 320 cm. Moduł ściany o wysokości 215 cm – z zabudową do uzgodnienia na etapie realizacji. Drewno impregnowane środkiem głęboko penetrującym i zabezpieczane farbą. Dach dwuspadowy deskowany, pokrycie papą gontową. Słupy obtaczane o średnicy 14 cm. Osadzone w bloczkach betonowych.

#### **4.2 tablica ogłoszeniowa – 1 szt.**

Zakup wraz z transportem i montażem tablicy ogłoszeniowej. Tablica wykonana z drewna o wymiarach 100x150 cm, zabezpieczona daszkiem. Nogi z drewna okrągłego o średnicy 10 cm i wysokości 180 cm. Materiał wykonania: drewno sosnowe, suszone impregnowane

i malowane farbą zabezpieczającą. Montaż polegający a wbetonowaniu bezpośrednio w gruncie elementów metalowych, do których przykręca się nogi tablicy.

#### **4.3 lampa solarna – 2 komplety**

Dostawa wraz z transportem i montażem dwóch lamp solarnych. Podstawowe parametry: panel monokrystaliczny o mocy min. 270 W, słup o wysokości min. 4 m. wykonany ze stali ocynkowanej, akumulator żelowy o pojemności min. 100 Ah, moc źródła światła regulowana w zakresie 20 - 50 w , system ściemniania. Stopa fundamentowa w komplecie.

#### **4.4 Ławka - zakup i transport – 1 szt.**

Dostawa wraz z transportem ławki. Ławka wykonana ze stali ocynkowanej, pomalowanej proszkowo. Szerokość ławki min 180 cm. Karta techniczna ławki zawarta jest w niniejszym dokumencie.

#### **4.5 kosz na odpady segregowane - zakup i transport – 1 szt.**

Dostawa wraz z transportem kosza na odpady segregowane. Kosz do segregacji odpadów składający się z 3 pojemników do segregacji odpadów. Pojemność wsadu min. 40 l. Materiał kosza- stal ocynkowana malowana proszkowo- blacha 1 mm. Karta techniczna kosza zawarta jest w niniejszym dokumencie.

#### **4.6 stojak na rowery - zakup i transport – 1 szt.**

Dostawa wraz z transportem stojaka na rowery. Stojak na 5 rowerów. Wymiary min. szerokość: 180cm, głębokość: 53cm, . Materiał wykonania : stal ocynkowana. . Karta techniczna stojaka zawarta jest w niniejszym dokumencie.

#### **4.7 Dostawa wraz z transportem i montażem wyciągu górnego i krzesła do wyciskania - 1 komplet.**

W skład kompletu wchodzi krzesło do wyciskania wraz z wyciągiem górnym. Niezbędne są również elementy mocujące - pylony (na których umieszczone są urządzenia). elementy wykonane ze stali ocynkowanej. Urządzenia będą zgodne z normą PN-EN 16630 lub równoważną. Wymiary urządzeń, uzależnione będą od producenta wybranego na etapie zapytania ofertowego. Przykładowa karta techniczne – jako wymagany standard wykonania w załączeniu.

#### **4.8 Dostawa wraz z transportem i montażem biegacza i orbitreka – 1 komplet.**

W skład kompletu wchodzi biegacz i orbitrek. Niezbędne są również elementy mocujące - pylony (na których umieszczone są urządzenia). elementy wykonane ze stali ocynkowanej. Urządzenia będą zgodne z normą PN-EN 16630 lub równoważną. Stanowią elementy siłowni zewnętrznej. Wymiary urządzeń, uzależnione będą od producenta wybranego na etapie zapytania ofertowego. Przykładowa karta techniczne – jako wymagany standard wykonania w załączeniu.

#### **4.9 Dostawa wraz z transportem betonowego stołu do gry w piłkarzyki – 1 szt.**

Betonowy stół do gry w piłkarzyki. Zastosowana konstrukcja sprawdza się parkach, placach rekreacyjno-sportowych. Stół musi być wyposażony w liczydło i osiem obrotowych i przesuwających się drążków. W całości wykonany z betonu płukanego zbrojony stalą oraz mikro-włóknami. Drążki (grille) wykonane ze stali nierdzewnej Wymiary z tolerancją 10%: 140 cm - długość, 80 cm szerokość 87 cm wysokość.

## Ławka miejsko - ogrodowa - Karta techniczna



**długość ławki:** 170-200cm

**wysokość całkowita ławki:** 74cm

**wysokość siedziska:** 43cm

**głębokość siedziska:** 40cm

**materiał ławki:** stal nierdzewna lub ocynkowana i malowana, rura  $\varnothing$  48,3mm

**listwy:** 150 i 180cm

**ilość listew:** 7

**rozmiar listew:** 180cm

**konstrukcja:** rura stalowa

**materiał listew (siedzisko,oparcie):** drewno

**podłokietniki:** tak

Wygodna, funkcjonalna - idealna do codziennego użytku w ogrodzie ławka. Wykonana z solidnej podstawy, którą stanowi rura  $\varnothing$  48,3 mm x 2 mm - ocynkowana i pomalowana proszkowo. Siedzisko i oparcie stanowią impregnowane i podwójnie malowane listwy z drzewa iglastego.



## Kosz do segregacji 3x40l/napisy sitodruk/kolor tylko wrzut - Karta techniczna



**wysokość kosza:** 95cm (przykładowa)  
**szerokość kosza:** 90cm (przykładowa)  
**głębokość kosza:** 30cm (przykładowa)  
**pojemność wsadu:** 40l, ocynkowany  
**materiał kosza:** stal nierdzewna, stal ocynkowana i malowana  
**komponenty kosza:** blacha 1mm  
**kolor:** grafit, moduły - wg kolorystyki przyjętego systemu do segregacji odpadów.  
**ilość pojemników (wsadów):** 3  
**rodzaj:** w całości ze stali  
**popielnica:** nie  
**opróżnianie kosza:** z boku  
**rodzaj wsadu:** stalowy ocynkowany  
**wrzut kosza:** jednostronny  
**daszek:** tak  
**kształt:** prostokątny

Pojemnik do segregacji odpadów na zewnątrz 40l - na szkło, papier i plastik

Kosz do segregacji śmieci 40l z oznaczeniami składa się z 3 pojemników do segregacji odpadów. Wykonany został z blachy 1 mm. Kolor grafitowy. Wykonanie ze stali ocynkowanej i malowanej.

## Stojak na rowery - Karta techniczna

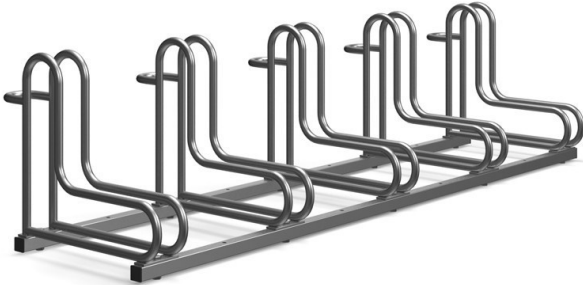

**ilość stanowisk:** 5  
**szerokość stojaka/wieszaka:** 180cm  
**wysokość:** 45cm  
**głębokość:** 53cm  
**szerokość stanowiska:** 6,5cm  
**odległość między stanowiskami:** 42cm  
**przekrój rurki:** 18mm  
**grubość rurki:** 2mm  
**profil stojaka:** 30x30x1,5mm  
**materiał:** stal ocynkowana,  
**regulacja stanowisk:** regulowane (90 i 45 stopni)  
**sposób parkowania:** jednostronnie

- regulacja stanowisk stojaka pod kątem 45 stopni (szczególnie istotne przy ograniczeniach miejscowych)
- antykorozyjna-ocynkowana powłoka stojaka zabezpiecza go przed korozją gwarantując tym samym wieloletnie użytkowanie
- solidna konstrukcja utrzymująca bezpiecznie rower w pionie
- możliwość przypięcia roweru za ramę, a tym samym zabezpieczenie go przed kradzieżą
- łatwy montaż przy pomocy śrub
- optymalny rozstaw stanowisk (42cm) pozwala na swobodne i bezpieczne zaparkowanie rowerów niezależnie od ich wielkości i rodzaju

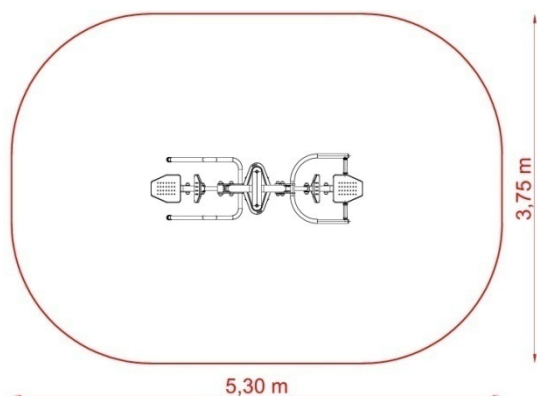
**KRZESŁO DO WYCISKANIA / PRASA RĘCZNA I WYCIĄG GÓRNY****MAKSYMALNY CIĘŻAR UŻYTKOWNIKA - 120 kg****WYMIARY:****URZĄDZENIE: 2,30 x 0,75 m****STREFA BEZPIECZEŃSTWA: 5,30 x 3,75 m**

Wszystkie wymiary podano z dokładnością do 5 cm.

**GRUPA URZĄDZEŃ:****BUDOWA MIĘŚNI****NORMY BEZPIECZEŃSTWA:****PN-EN 16630****WYPOSAŻENIE SIŁOWNI PLENEROWYCH ZAINSTALOWANE NA STAŁE.****FUNKCJA URZĄDZENIA:****WZMACNIANIE MIĘŚNI GÓRNYCH PARTII CIAŁA:  
PLECY, BARKI, RAMIONA, KLATKA PIERSIOWA.****PRZEZNACZENIE:****URZĄDZENIE PRZEZNACZONE JEST DLA MŁODZIEŻY I OSÓB DOROSŁYCH O MINIMALNYM  
WZROŚCIE 140 CM. Z PRZYRZĄDU MOŻE KORZYSTAĆ TYLKO 1 OSOBA.  
Z URZĄDZENIA NALEŻY KORZYSTAĆ ZGODNIE Z JEGO PRZEZNACZENIEM.****UŻYTE MATERIAŁY:****KONSTRUKCJA:****Rama nośna wykonana z rur stalowych 90x3,6 mm kolor żółty, wsporniki ruchowe z rur  
stalowych o średnicy 40 – 63x3,6 mm kolor szary, pokrywa zabezpieczająca elementy mocujące  
wykonana z aluminium kolor szary.****SIEDZISKA I OPARCIA:****Stalowe****UCHWYTY I RĄCZKI:****Polichlorek winylu****ŁOŻYSKA:****Typu zamkniętego, NSK****Wszystkie elementy stalowe są ocynkowane i malowane proszkowo.****INSTRUKCJA UŻYTKOWANIA:****Krzesło do wyciskania- SIEDZĄC NA SIEDZISKU ZŁAP ZA OBA DRAŻKI. ODEPCHNIJ JE OD  
SIEBIE A NASTĘPNIE POWRÓC DO POZYCJI WYJŚCIOWEJ. POWTARZAJ ĆWICZENIE.  
Wyciąg górny- SIEDZĄC NA SIEDZISKU ZŁAP ZA OBA DRAŻKI. PRZYCIĄGNIJ JE DO SIEBIE A  
NASTĘPNIE POWRÓC DO POZYCJI WYJŚCIOWEJ. POWTARZAJ ĆWICZENIE.****SPOSÓB MONTAŻU:****POSADOWIENIE ZA POMOCĄ KOTEW ZABETONOWANYCH W FUNDAMENCIE.**

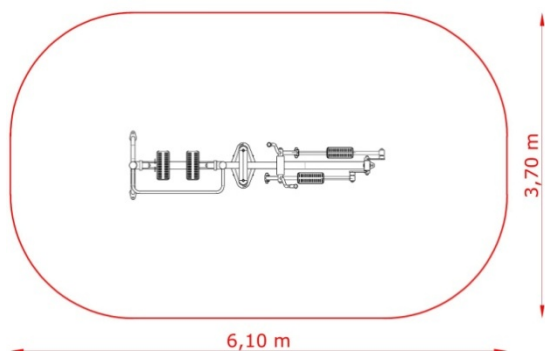
**BIEGACZ i ORBITREK****MAKSYMALNY CIĘŻAR UŻYTKOWNIKA - 120 kg**WYMIARY:**URZĄDZENIE: 3,10 x 0,70 m****STREFA BEZPIECZEŃSTWA: 6,10 x 3,70 m**

Wszystkie wymiary podano z dokładnością do 5 cm.

GRUPA URZĄDZEŃ:**WZMACNIANIE MIĘŚN. POPRAWA WYDOLNOŚCI ORGANIZMU.**NORMY BEZPIECZEŃSTWA:**PN-EN 16630****WYPOSAŻENIE SIŁOWNI PLENEROWYCH ZAINSTALOWANE NA STAŁE.**FUNKCJA URZĄDZENIA:**Biegacz - WZMACNIANIE MIĘŚNI NÓG. URZĄDZENIE IMITUJE RUCH W BIEGU PRZY MINIMALNYM OBCIĄŻENIU CIAŁA.****Orbitrek - WZMACNIANIE MIĘŚNI ZARÓWNO GÓRNYCH I DOLNYCH PARTII CIAŁA: GRZBIET, BARKI, RAMIONA, KLATKA PIERSIOWA, BRZUCH, NOGI I POŚLADKI. TRENING OGÓLNOROZWOJOWY WZMACNIANIE I BUDOWA MIĘŚNI NÓG.**PRZEZNACZENIE:**URZĄDZENIE PRZEZNACZONE JEST DLA MŁODZIEŻY I OSÓB DOROSŁYCH O MINIMALNYM WZROŚCIE 140 CM. Z PRZYRZĄDU MOŻE KORZYSTAĆ TYLKO 1 OSOBA. Z URZĄDZENIA NALEŻY KORZYSTAĆ ZGODNIE Z JEGO PRZEZNACZENIEM.**UŻYTE MATERIAŁY:**KONSTRUKCJA:****Rama nośna wykonana z rur stalowych 90x3,6 mm kolor żółty, wsporniki ruchowe z rur stalowych o średnicy 40 – 63x3,6 mm kolor szary, pokrywa zabezpieczająca elementy mocujące wykonana z aluminium kolor szary.****SIEDZISKA I OPARCIA:****Stalowe****UCHWYTY I RĄCZKI:****Polichlorek winylu****ŁOŻYSKA:****Typu zamkniętego, NSK****Wszystkie elementy stalowe są ocynkowane i malowane proszkowo.**INSTRUKCJA UŻYTKOWANIA:**Biegacz - POSTAW OBIE NOGI NA PODESTACH. RĘKOMA ZŁAP UCHWYT I PORUSZAJ NOGAMI NAPRZEMIAN W PRZÓD I W TYŁ.****Orbitrek - POSTAW OBIE NOGI NA PODESTACH. RĘKOMA ZŁAP UCHWYT I PORUSZAJ NOGAMI NA PRZEMIAN W PRZÓD I W TYŁ. POMAGAJ SOBIE RĘKAMI, RAZ CIĄGNĄC A RAZ ODPYCHAJĄC DRAŻKI.**SPOSÓB MONTAŻU:**POSADOWIENIE ZA POMOCĄ KOTEW ZABETONOWANYCH W FUNDAMENCIE.**

o/c

Ciechanów, dnia 06.08.2018 r.

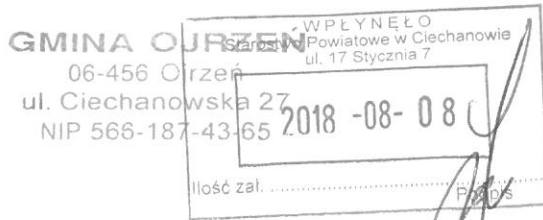

## Starostwo Powiatowe w Ciechanowie

### ZGŁOSZENIE

Na podstawie art. 30 ust. 1 pkt 1 ustawy z dnia 7 lipca 1994 r. – Prawo budowlane (tj. Dz. U. z 2017 r. poz. 1332 ze zm.),

**zgłaszam/y /zamiar przystąpienia do budowy / wykonania robót budowlanych/**  
Tytuł operacji: „Zakup ogólnej altany w miejscowości Skarżynek wraz z infrastrukturą rekreacyjną”  
**na działce nr 64 położonej w miejscowości. Skarżynek**  
**przy ul .....** gmina..Ojrzeń

**Charakterystyka przedmiotu zgłoszenia:** Inwestycja polegała będzie na zlokalizowaniu małej infrastruktury turystycznej i rekreacyjnej w postaci ogólnodostępnej altany o wymiarach 4m x 6m i wysokości 3,20 m. Dach dwuspadowy deskowany kryty papa gontowa, słupy obtaczane  $\phi 14$  cm osadzone w bloczkach betonowych. Na terenie działki umieszczona zostanie siłownia zewnętrzna z atlasem biegacz prasa nożna oraz wyciąg i krzesło, betonowy stół do gry w piłkę, lampy solarne, kosze do segregacji odpadów, ławka, stojak do wstawiania rowerów, tablica informacyjna. Elementy rekreacyjne zlokalizowane będą na części stanowiącej nieużytek. Połowa tego obszaru zostanie zasypana zagęszczona i utwardzona. Działka ta nie posiada wartości przyrodniczych, w nieużytku brak jest lustra wody. Jeśli będzie to pozostanie ona w części pozostałej nie zasypanej ziemią.

(należy tu określić rodzaj robót, zakres i sposób ich wykonania)

Do rozpoczęcia robót zamierzam/y/ przystąpić w dniu: lipiec 2019 roku

termin rozpoczęcia robót min. na 21 dni od daty  
złożenia wniosku

#### POUCZENIE:

Do wykonywania robót budowlanych można przystąpić, jeżeli w terminie 21 dni od dnia doręczenia zgłoszenia właściwy organ nie wniesie, w drodze decyzji, sprzeciwu i nie później niż po upływie 3 lat od określonego w zgłoszeniu terminu ich rozpoczęcia.

#### W załączeniu przedkładam/y/:

- 1) oświadczenie o posiadaniu prawa dysponowania nieruchomością na cele budowlane,
- 2) odpowiednie szkice i rysunki, wycinek mapy zasadniczej służącej do celów opiniodawczych\*,
- 3) zaświadczenie z urzędu Miasta/ Gminy/ o zgodności zamierzenia budowlanego z miejscowym planem zagospodarowania przestrzennego<sup>1</sup>
- 4) pozwolenie i uzgodnienia wymagane odrębnymi przepisami<sup>1</sup>
- 5) projekt zagospodarowania działki lub terenu, uzgodniony z rzeczoznawcą ds. zabezpieczeń p.poż. wraz z opisem technicznym instalacji wykonany przez projektanta posiadającego wymagane uprawnienia budowlane / dot. art. 29 ust. 1 pkt. 19 ww ustawy- Prawo budowlane/<sup>1</sup>
- 6) projekt zagospodarowania działki lub terenu, wykonany przez projektanta posiadającego wymagane uprawnienia budowlane /dot. art. 30 ust. 1 pkt. 4 ww ustawy- Prawo budowlane/<sup>1</sup>
- 7) w przypadku działania przez pełnomocnika - opłata skarbową za dokument stwierdzający udzielenie pełnomocnictwa – 17,00 zł<sup>1</sup>

\*niepotrzebne skreślić

<sup>1</sup> jeżeli jest to wymagane

.....  
Wójt  
Zdzisław Wierzejewski  
podpis wnioskodawcy /ów

# PLAN ZAGOSPODAROWANIA TERENU

Inwestor: Gmina Ojrzeń  
ul. Ciechanowska 27  
06-456 Ojrzeń

Adres Inwestycji : Skarżynek dz. nr ewi. 64

## LEGENDA:

- A, B, C, D – teren objęty planem zagospodarowania
- 1. Altana
- 2. Biegacz i orbitrek.
- 3. Krzesło do wyciskania
- 4. Stół do gry.

Inwestycja nie koliduje z istniejącą linią energetyczną przebiegającą przez teren przedmiotowej działki.

**Maciej Karpiński**  
ELEKTRYK  
Nr upr. 449,10176,17,12,1

*Maciej Karpiński*

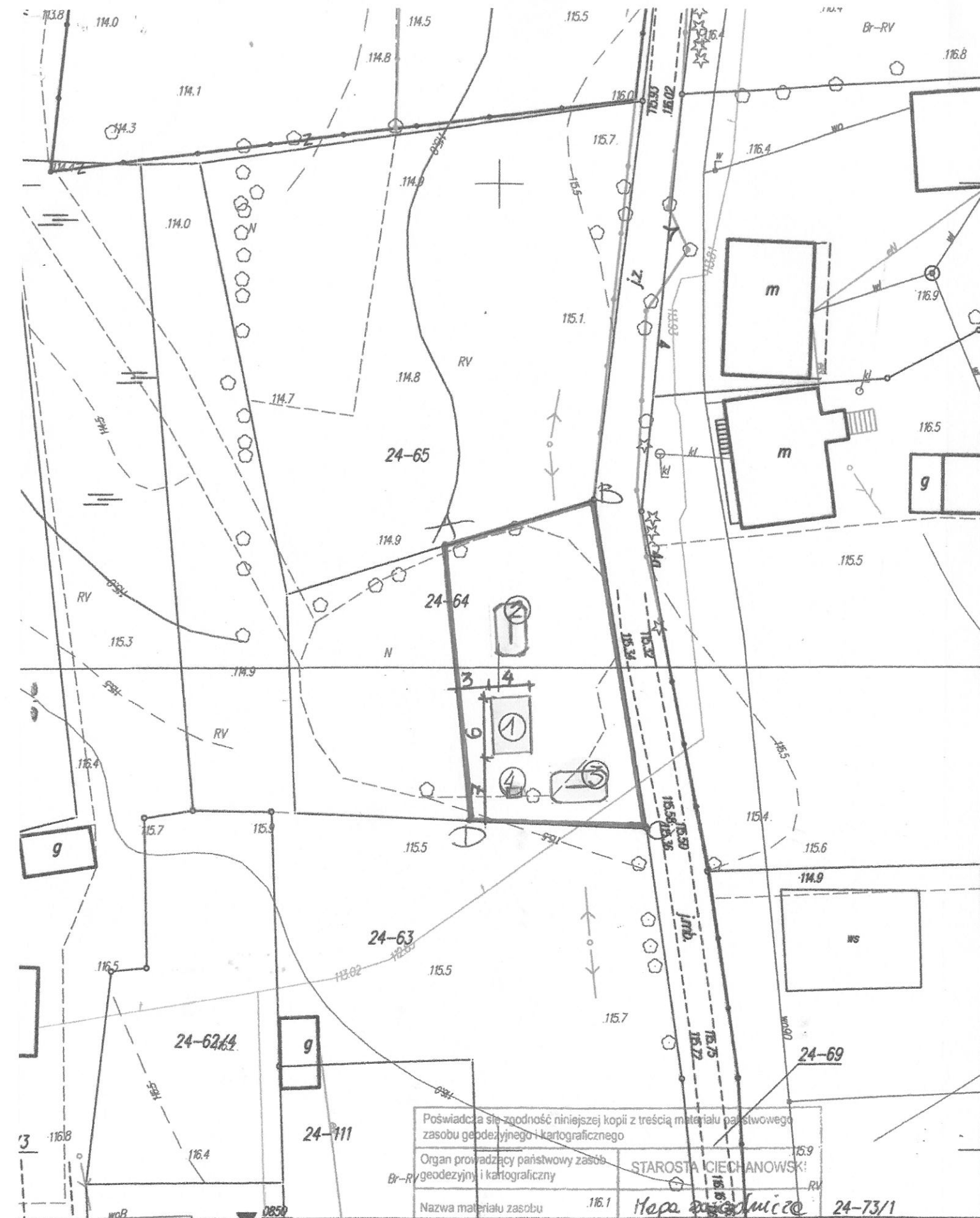

Poświadczam się zgodność niniejszej kopii z treścią materiału państwowego zasobu geodezyjnego i kartograficznego	
Organ prowadzący państwowy zasób geodezyjny i kartograficzny	STAROSTA CIECHANOWSKI
Nazwa materiału zasobu	Mapa zasadnicza 24-73/1
Identyfikator ewidencyjny materiału zasobu	9.1402.2011.535
Data wykonania kopii	3.08.2018
Imię, nazwisko i podpis osoby reprezentującej organ	Z up. STAROSTY <i>mgr inż. Andrzej Gronowski</i>

Fragment mapy zasadniczej  
Skarżynek gm. Ojrzeń  
skala 1 : 500  
Mapa d/c opiniodawczych



**„Europejski Fundusz Rolny na rzecz Rozwoju Obszarów Wiejskich: Europa inwestująca w obszary wiejskie”  
ZPU.271.1.2021**

Nazwa Postępowania: Zakup ogólnodostępnej altany w miejscowości Skarżynek wraz z infrastrukturą rekreacyjną.

Załącznik nr 2 do Zapytania ofertowego

**Zamawiający:**  
Gmina Ojrzeń  
ul. Ciechanowska 27  
06-456 Ojrzeń

**FORMULARZ OFERTOWY WYKONAWCY  
do zapytania ofertowego znak ZPU.271.1.2021**

Dane dotyczące Wykonawcy

Pełna nazwa i adres wykonawcy		
Osoba wyznaczona przez Wykonawcę do kontaktów z Zamawiającym: imię i nazwisko oraz nr tel.		
NIP		
Nr REGON		
Telefon		
Adres e-mail		

W odpowiedzi na zapytanie ofertowe z dnia 26 marca 2021 r. na , na zadanie pn.:

Zakup ogólnodostępnej altany w miejscowości Skarżynek wraz z infrastrukturą rekreacyjną oferuję realizację zamówienia zgodnie z wymogami, warunkami i terminami określonymi w zapytaniu ofertowym **za cenę ryczałtowa:**

	<i>Kwota</i>	<i>Kwota słownie</i>
<i>CENA OFEROWANA NETTO</i>		
<i>PODATEK VAT 23%</i>		
<i>CENA OFEROWANA BRUTTO</i>		



## Obliczenie ceny:

Lp.	Wyszczególnienie zakresu rzeczowego	Jedn. Miary	Ilość (liczba)	Wartość zamówienia brutto	w tym VAT****	Wartość netto
1	2	3	4	5	6	7
A*	Altana					
1**	zakup altany i montaż	komplet	1,00			
2	tablica ogłoszeniowa	komplet	1,0			
3	lampa solarna (cena za 2 komplety)	komplet	2,00			
Suma A						
B*	Infrastruktura rekreacyjna					
1**	ławka, kosz na odpady segregowane i stojak na rowery - zakup i transport	komplet	1,00			
2**	Zakup i montaż wyciągu górnego, krzesła do wyciskania, biegacza i orbitreka	komplet	1,00			
3	betonowy stół do gry w piłkarzyki	komplet	1,00			
Suma B						
Cena oferty						

**Deklarowany przez Wykonawcę okres gwarancji na roboty budowlane będące przedmiotem zamówienia wynosi: (nie mniej niż 12 miesięcy, nie więcej niż 60 miesięcy): .....**

### 1. Oświadczamy, że:

- 1) Zobowiązujemy się wykonać zamówienie w terminie:

..... **dni od daty podpisania umowy. Liczba dni musi zawierać się w przedziale od 30 dni (włącznie) do 90 dni (włącznie)**

- 2) Termin płatności faktury: 30 dni

- 3) Firma nasza spełnia wszystkie warunki określone w zapytaniu ofertowym oraz dołączamy wymagane oświadczenia potwierdzające spełnienie tych warunków;

### 2. Oświadczenia Wykonawcy:

- 1) Oświadczam, że zapoznałem się z treścią Zapytania ofertowego i nie wnoszę do niego zastrzeżeń oraz zdobyłem konieczne informacje do przygotowania oferty i zobowiązuję się spełnić wszystkie wymagania Zamawiającego wymienione w zapytaniu i we wszystkich załącznikach do niego.

- 2) Oświadczam, że za związanego niniejszą ofertą przez **30 dni** od dnia upływu terminu składania ofert.

- 3) Oświadczam, że załączony do zapytania ofertowego projekt umowy został przeze mnie zaakceptowany bez zastrzeżeń i zobowiązuję się w przypadku wyboru mojej oferty do zawarcia umowy w miejscu i terminie wyznaczonym przez zamawiającego.

- 4) Oferowany przez nas przedmiot zamówienia spełnia wymagania określone w zapytaniu ofertowym.



5) Zobowiązujemy się do wykonania zamówienia w terminie oraz w sposób zgodny z warunkami i wymaganiami określonymi w zapytaniu ofertowym oraz załącznikach do niego.

3. Oferta została złożona na .....ponumerowanych stronach.

4. Do oferty dołączono następujące oświadczenia/dokumenty :

.....  
.....

....., dnia ..... r.  
(miejsowość)

.....  
Podpis osób uprawnionych do składania  
świadczeń woli w imieniu Wykonawcy  
oraz pieczętka / pieczętka



**„Europejski Fundusz Rolny na rzecz Rozwoju Obszarów Wiejskich: Europa inwestująca w obszary wiejskie”**

**ZPU.271.1.2021**

Nazwa Postępowania: Zakup ogólnodostępnej altany w miejscowości Skarżynek wraz z infrastrukturą rekreacyjną.

Załącznik nr 3 do Zapytania ofertowego

**Oświadczenie Wykonawcy**

**DOTYCZĄCE SPEŁNIANIA WARUNKÓW UDZIAŁU W POSTĘPOWANIU**

**do zapytania ofertowego znak ZPU.271.1.2021**

My, niżej podpisani

.....

Działając w imieniu i na rzecz (nazwa/firma/i adres wykonawcy)

.....

składając ofertę w postępowaniu prowadzonym przez Gminę Ojrzeń zgodnie z konkurencyjnym wyborem wykonawców określonym w Zarządzeniu Nr 14/2021 Wójta Gminy Ojrzeń z dnia 03 marca 2021 r. w sprawie przyjęcia procedury udzielania zamówień, których wartość, bez podatku od towarów i usług, jest mniejsza niż kwota 130 000 złotych., oświadczamy, iż nie jesteśmy powiązani osobowo ani kapitałowo z Zamawiającym lub osobami upoważnionymi do zaciągania zobowiązań w imieniu Zamawiającego lub osobami wykonującymi w imieniu Zamawiającego czynności związane z przeprowadzeniem procedury wyboru.<sup>1</sup>

Jednocześnie oświadczam, że spełniam warunki udziału w postępowaniu określone przez zamawiającego w Zapytaniu ofertowym.

Oświadczam, że wszystkie informacje podane w powyższych oświadczeniach są aktualne i zgodne z prawdą oraz zostały przedstawione z pełną świadomością konsekwencji wprowadzenia zamawiającego w błąd przy przedstawianiu informacji.

.....  
Podpis osób uprawnionych do składania  
świadczeń woli w imieniu Wykonawcy  
oraz pieczętka / pieczętka

<sup>1</sup> Przez powiązania kapitałowe lub osobowe rozumie się wzajemne powiązania między Zamawiającym lub osobami upoważnionymi do zaciągania zobowiązań w imieniu Zamawiającego lub osobami wykonującymi w imieniu beneficjenta czynności związane z przeprowadzeniem procedury wyboru wykonawcy, a wykonawcą, polegające w szczególności na:

- uczestniczeniu w spółce jako współnika spółki cywilnej lub spółki osobowej;
- posiadaniu co najmniej 10% udziałów lub akcji;
- pełnieniu funkcji członka organu nadzorczego lub zarządzającego, prokurenta, pełnomocnika;
- pozostawaniu w związku małżeńskim, w stosunku pokrewieństwa lub powinowactwa w linii prostej; pozostawaniu z wykonawcą w takim stosunku prawnym lub faktycznym, że może to budzić uzasadnione wątpliwości co do bezstronności tych osób.



**„Europejski Fundusz Rolny na rzecz Rozwoju Obszarów Wiejskich: Europa inwestująca w obszary wiejskie”  
ZPU.271.1.2021**

Nazwa Postępowania: Zakup ogólnodostępnej altany w miejscowości Skarżynek wraz z infrastrukturą rekreacyjną.

Załącznik nr 4 do Zapytania ofertowego

**Umowa ZPU.272.1.2021**

zawarta w Ojrzeniu w dniu .....2021 r. pomiędzy:

**Gminą Ojrzeń z siedzibą ul Ciechanowska 27, 06-456 Ojrzeń, NIP 566-187-43-65**

reprezentowaną przez

**1. Zdzisława Mierzejewskiego – Wójta Gminy Ojrzeń**

przy kontrasygnacie

**2. Katarzyną Lidią Zimnowodzką - Skarbnika Gminy**

zwaną w dalszej części umowy „Zamawiającym”,

a

.....  
.....

reprezentowaną przez:

1. ....

2. ....

zwaną dalej Wykonawcą

o następującej treści:

Umowa niniejsza zostaje zawarta z Wykonawcą wyłonionym zgodnie z art. 2 ust. 1 ustawy z dnia 11 września 2019 r. Prawo zamówień publicznych (Dz.U. z 2019 r., poz. 2019, z późn.zm.), oraz Zarządzenia Nr 14/2021 Wójta Gminy Ojrzeń z dnia 03 marca 2021 r. w sprawie przyjęcia procedury udzielania zamówień, których wartość, bez podatku od towarów i usług, jest mniejsza niż kwota 130 000 złotych.

**§ 1**

**Przedmiot umowy**

**1. Przedmiotem zamówienia jest wykonanie dostaw i robót budowlanych, polegających na: „Zakup ogólnodostępnej altany w miejscowości Skarżynek wraz z infrastrukturą rekreacyjną.”. Obejmuje następujące elementy robót:**

Lp.	Wyszczególnienie zakresu rzeczowego	Jedn. Miary	Ilość (liczba)
1	2	3	4
1	zakup altany i montaż	komplet	1,00
2	tablica ogłoszeniowa	komplet	1,0
3	lampa solarna	komplet	2,00
4	ławka, kosz na odpady segregowane i stojak na rowery - zakup i transport	komplet	1,00
5	Zakup i montaż wyciągu górnego, krzesła do wyciskania, biegacza i orbitreka	komplet	1,00
6	betonowy stół do gry w piłkarzyki	komplet	1,00

1. Opis przedmiotu zamówienia zawarty jest w załączniku do zapytania ofertowego: Szczegółowym Opisie Przedmiotu Zamówienia (SOPZ). Przedmiot zamówienia obejmuje wszelkich prac niezbędnych do realizacji zamówienia, przewidzianych w zapytaniu ofertowym i SOPZ.
2. Wszędzie, gdzie w dokumentach wskazanych powyżej, zawarto sformułowania: „powinno”, „winno”, „należy” i podobne, należy to traktować jako wymóg bezwzględny, nie zaś zalecenie, czy wskazówkę.
3. Przedmiot zamówienia obejmuje wszystkie czynności umożliwiające i mające na celu wykonanie przedmiotu zamówienia, w tym także:
  1. przedstawienie dokumentów potwierdzających dopuszczenie do obrotu i stosowania (atestów, aprobat technicznych, certyfikatów, deklaracji zgodności, protokołów badań itp.) w robotach budowlanych, materiałów użytych do wykonywania przedmiotu zamówienia zgodnie z przepisami prawa budowlanego oraz na dostarczone urządzenia, dołączenie przedmiotowych dokumentów do dokumentacji odbiorowej,
  2. po zakończeniu robót doprowadzenie terenu budowy do stanu pierwotnego, demontaż ewentualnych obiektów tymczasowych oraz uporządkowanie terenu,
4. Podstawowe wymagania dotyczące robót:
  1. Wykonawca jest odpowiedzialny za jakość wykonanych robót, bezpieczeństwo wszelkich czynności. Zamawiający nie ponosi odpowiedzialności za szkody wyrządzone przez wykonawcę podczas wykonywania przedmiotu zamówienia.
  2. Materiały stosowane przez Wykonawcę podczas realizacji przedmiotu zamówienia powinny być fabryczne nowe i odpowiadać, co do jakości wymogom wyrobów dopuszczonych do obrotu, stosowania w budownictwie zgodnie z Prawem Budowlanym oraz jakościowo i gatunkowo wymaganiom określonym w SOPZ.
  3. Wykonawca zobowiązany jest prowadzić roboty w sposób nie powodujący uszkodzenia infrastruktury nadziemnej, podziemnej i mienia osób trzecich. Wykonawca zobowiązuje się do naprawienia szkody wynikłej z tytułu wyrządzenia powyższych szkód.
5. Dostawy i roboty budowlane, montażowe, należy wykonać zgodnie z obowiązującymi przepisami, normami i na ustalonych niniejszą umową warunkach.

## § 2

### Obowiązki Wykonawcy

1. Do obowiązków Wykonawcy należy:
  - a) Zatrudnienie wystarczającej liczby pracowników z odpowiednimi kwalifikacjami i odpowiedniej liczby sprzętu pozwalającego na prawidłowe i terminowe wykonanie robót

budowlanych.

- b) Przyjęcie frontu robót i rozpoczęcie robót w terminie.
- c) Zagospodarowanie miejsca składowania oraz zapewnienie wody i energii w okresie realizacji robót na własny koszt;
- d) Utrzymanie porządku, ochrona mienia znajdującego się na terenie budowy, zabezpieczenie instalacji, urządzeń i obiektów na terenie robót i w jej bezpośrednim otoczeniu, przed ich zniszczeniem lub uszkodzeniem w trakcie wykonywania robót.
- e) Ponoszenie pełnej odpowiedzialności za szkody oraz następstwa nieszczęśliwych wypadków pracowników i osób trzecich, powstałe w związku z prowadzonymi robotami, w tym także ruchem pojazdów.
- f) Ponoszenie pełnej odpowiedzialności za stan i przestrzeganie przepisów bhp, ochronę p.poż i dozór mienia na terenie robót, jak i za wszelkie szkody powstałe w trakcie trwania robót na terenie przyjętym od Zamawiającego lub mających związek z prowadzonymi robotami.
- g) Realizację Przedmiotu Umowy z najwyższą starannością, zgodnie z przekazanymi przez Zamawiającego dokumentami, zasadami wiedzy technicznej, przepisami Prawa budowlanego oraz obowiązującymi normami, warunkami technicznymi wynikającymi z obowiązujących przepisów techniczno-budowlanych. Roboty budowlane muszą być wykonywane przy użyciu sprzętu, urządzeń i materiałów o jakości odpowiadającej stosownym przepisom, normom, a także z pisemnymi uzgodnieniami dokonanyymi w trakcie realizacji Przedmiotu Umowy.
- h) Ponoszenie wyłącznej odpowiedzialności za wszelkie szkody będące następstwem niewykonania lub nienależytego wykonania przedmiotu umowy, które to szkody Wykonawca zobowiązuje się pokryć w pełnej wysokości.
- i) Ponoszenia pełnej odpowiedzialności za stosowanie i bezpieczeństwo wszelkich działań prowadzonych na terenie robót i poza nim, a związanych z wykonaniem przedmiotu umowy.
- j) Stosowanie materiałów i urządzeń posiadających odpowiednie dopuszczenia do stosowania w budownictwie i zapewniających sprawność eksploatacyjną oraz wykonanego przedmiotu umowy.
- k) Wykonanie robót tymczasowych, które mogą być potrzebne do wykonania robót podstawowych, w tym odpowiedniego zabezpieczenia urządzeń i obiektów sąsiednich przed zniszczeniem lub uszkodzeniem.
- l) W przypadku korzystania z terenu nieruchomości sąsiednich wykonawca ma obowiązek doprowadzenia terenu po zrealizowaniu umowy do stanu nie gorszego niż przed wejściem na teren; wszelkie szkody powstałe na tych terenach będą pokrywane przez wykonawcę.
- m) Prowadzenie robót budowlanych w sposób nie powodujący szkód, w tym zagrożenia bezpieczeństwa ludzi i mienia oraz zapewniający ochronę przed uszkodzeniem lub zniszczeniem własności publicznej i prywatnej. W przypadku, gdy w wyniku niewłaściwego prowadzenia robót budowlanych przez Wykonawcę nastąpi ww. uszkodzenie lub zniszczenie, Wykonawca na swój koszt naprawi lub odtworzy uszkodzoną własność.
- n) Jako wytwarzający odpady – do przestrzegania przepisów prawnych wynikających z następujących ustaw: Ustawy: Prawo ochrony środowiska, ustawy o odpadach. Powołane przepisy prawne Wykonawca zobowiązuje się stosować z uwzględnieniem ewentualnych zmian stanu prawnego w tym zakresie.
- o) Zapewnienia na własny koszt transportu odpadów do miejsc ich wykorzystania lub utylizacji, łącznie z kosztami utylizacji.
- p) Uporządkowanie terenu budowy po zakończeniu robót, zaplecza budowy, jak również terenów sąsiadujących zajętych lub użytkowanych przez Wykonawcę w tym dokonania na

własny koszt renowacji zniszczonych lub uszkodzonych w wyniku prowadzonych prac obiektów, fragmentów terenu dróg, nawierzchni lub instalacji.

- q) Zapewnienie dozoru mienia na terenie robót na własny koszt.
  - r) Wykonawca ponosi pełną odpowiedzialność za właściwe i terminowe wykonanie całego przedmiotu umowy, w tym także odpowiedzialność za jakość, terminowość oraz bezpieczeństwo robót wykonywanych przez podwykonawców.
2. Wykonawca nie może, bez zgody Zamawiającego, zlecić wykonania przedmiotu niniejszej umowy osobom trzecim,

#### **§ 4**

##### **Odbiór robót**

1. Strony postanawiają, że przedmiotem odbioru końcowego będzie przedmiot umowy określony w § 1.
2. Zamawiający wyznaczy termin i rozpocznie odbiór końcowy przedmiotu umowy w ciągu 7 dni od daty pisemnego zawiadomienia go o zakończeniu dostaw i robót i powiadomi o tym Wykonawcę oraz innych uczestników odbioru.
3. Za datę wykonania przez Wykonawcę zobowiązania wynikającego z niniejszej umowy uznaje się datę wykonania, stwierdzoną w protokole odbioru końcowego.
- 4.

#### **§ 5**

##### **Wynagrodzenie i zasady płatności**

1. Za wykonanie przedmiotu umowy, określonego w § 1 niniejszej umowy, strony ustalają wynagrodzenie zasadniczo ryczałtowe, równe cenie ofertowej brutto przedstawionej w ofercie Wykonawcy, w wysokości:  
brutto .....zł, słownie: .....zł,  
w tym podatek VAT w wysokości 23 % co stanowi kwotę: .....zł,  
słownie: .....zł,  
wartość robót bez podatku VAT (netto) wynosi: .....zł,  
słownie: .....zł
2. Wynagrodzenie, o którym mowa w ust. 1 obejmuje wszelkie koszty niezbędne do zrealizowania przedmiotu umowy. Wykonawca ponosi ryzyko z tytułu oszacowania wszelkich kosztów związanych z realizacją przedmiotu umowy. Niedośzacowanie, pominięcie oraz brak rozpoznania zakresu przedmiotu umowy nie może być podstawą do żądania zmiany wynagrodzenia określonego w ust. 1 niniejszego paragrafu. Wynagrodzenie w tym zakresie jest wynagrodzeniem ryczałtowym w rozumieniu art. 632 kc. Strony niniejszej umowy nie mogą zmienić kwoty, o której mowa w ust. 1 poza okolicznościami przedstawionymi w ust. 3 i 4 niniejszego paragrafu.
3. Wynagrodzenie określone w ust. 1 zostanie zmienione w przypadku urzędowych zmian w obowiązujących przepisach podatkowych, w tym zmiany podatku VAT.
4. W przypadku rezygnacji z wykonywania pewnych robót przewidzianych w zapytaniu sposób obliczenia wartości tych robót, która zostanie potrącona Wykonawcy, będzie następujący:
  1. w przypadku odstąpienia od całego elementu robót określonego w ofercie nastąpi odliczenie wartości tego elementu, od ogólnej wartości przedmiotu umowy;
  2. w przypadku odstąpienia od części robót z danego elementu określonego w ofercie, obliczenie niewykonanej części tego elementu nastąpi na podstawie ustalenia, przez Zamawiającego i Wykonawcę, procentowego stosunku niewykonanych robót do wartości całego elementu. Następnie zostanie wyliczona wartość niewykonanych robót i odliczona od ogólnej wartości przedmiotu umowy. W przypadku, gdy ten sposób

wyliczenia byłyby za bardzo niedokładny dopuszcza się także możliwość obliczenia niewykonanej części danego elementu na podstawie rynkowych cen materiałów, robocizny oraz sprzętu, a zatwierdzonych przez Zamawiającego.

5. Rozliczenie pomiędzy Stronami za wykonane roboty nastąpi jednorazowo po zakończeniu robót, na podstawie faktury końcowej, zatwierdzonej przez Zamawiającego i wystawionej przez Wykonawcę, na podstawie zatwierdzonego protokołu końcowego odbioru robót.
6. Wynagrodzenie Wykonawcy płatne będzie przez Zamawiającego w terminie do 30 (słownie: trzydziestu) dni od daty złożenia prawidłowo wystawionej faktury Zamawiającemu przez Wykonawcę na Zamawiającego.
7. Za termin zapłaty uznaje się dzień, w którym Zamawiający polecił swojemu bankowi dokonanie przelewu wynagrodzenia Wykonawcy na jego konto wskazane na fakturach.
8. W przypadku wystąpienia zwłoki w oddaniu przedmiotu zamówienia lub zwłoki w usunięciu wad stwierdzonych przy odbiorze, wartość faktury zostanie pomniejszona o wysokość kar umownych, ustaloną w oparciu o zapisy zamieszczone w § 7 umowy.
9. Faktury za prace stanowiące przedmiot umowy będą płatne przelewem na konto wskazane przez Wykonawcę na fakturze.
10. Prawa i obowiązki stron określone i wynikające z niniejszej umowy nie mogą być przenoszone na osoby trzecie bez zgody drugiej strony.
11. Wykonawca oświadcza, że jest płatnikiem podatku VAT i jest uprawniony do wystawiania faktur.

## § 6

### Termin wykonania zamówienia i gwarancja

1. Termin wykonania przedmiotu umowy ustala się ..... **dni od dnia podpisania umowy**
2. Wykonawca udziela Zamawiającemu ..... miesięcznej gwarancji na dostawy, materiały i wykonanie, która rozpoczyna swój bieg od daty odbioru końcowego robót.
3. W przypadku ujawnienia w okresie gwarancji usterek Zamawiający poinformuje o tym Wykonawcę na piśmie, wyznaczając mu termin do ich usunięcia.
4. W przypadku nieusunięcia usterek w wyznaczonym terminie, o którym mowa w ust. 2 Zamawiający może naliczyć karę umowną zgodnie z § 7 ust. 1 niniejszej umowy.
5. Jeżeli Wykonawca nie usunie wad lub usterek w terminie wskazanym przez zamawiającego, to Zamawiający może zlecić usunięcie ich osobie trzeciej na koszt Wykonawcy. W takim przypadku koszty usuwania wad lub usterek będą pokrywane z zatrzymanej kwoty będącej zabezpieczeniem należytego wykonania umowy.
6. Odpowiedzialność Wykonawcy z tytułu rękojmi za wady fizyczne dotyczy wad przedmiotu umowy istniejących w dacie dokonywania czynności odbioru oraz wad powstałych po odbiorze, lecz z przyczyn tkwiących w przedmiocie umowy w chwili odbioru i wygasa po upływie równym okresowi na jaki została udzielona gwarancja przez Wykonawcę.
7. wykryciu wady Zamawiający powiadomi Wykonawcę w terminie 7 dni od daty jej ujawnienia.
8. Wykonawca jest zobowiązany usunąć na własny koszt, w ustalonym zgodnie z ust. 8 terminie nie dłuższym niż 30 dni, wszystkie wady odnoszące się do przedmiotu niniejszej umowy, jeżeli Zamawiający zażądał tego na piśmie przed upływem terminu rękojmi.
9. Roszczenia z tytułu rękojmi mogą być dochodzone także po upływie terminu rękojmi, jeżeli Zamawiający zgłosił Wykonawcy istnienie wady w okresie rękojmi.  
Terminy usunięcia ujawnionych wad lub usterek będzie określał Zamawiający, biorąc pod uwagę niezbędny czas i techniczne możliwości ich usunięcia, pisemnie informując o nich Wykonawcę.

## § 7

### Kary umowne

1. Za zwłokę w zakończeniu wykonywania przedmiotu umowy – w wysokości **100 zł** za każdy dzień zwłoki (**termin zakończenia usługi określono w § 6 niniejszej umowy**).
2. Wykonawca zapłaci Zamawiającemu kary umowne za odstąpienie od umowy z przyczyn zależnych od Wykonawcy – w wysokości **10%** wynagrodzenia brutto, określonego w § 5 ust 2.
3. Zamawiający zapłaci Wykonawcy kary umowne za odstąpienie od umowy z przyczyn zależnych od Zamawiającego w wysokości **10%** wynagrodzenia brutto, określonego w § 5 ust 2.
4. Strony zastrzegają sobie prawo do odszkodowania na zasadach ogólnych, o ile wartość faktycznie poniesionych szkód przekracza wysokość kar umownych.

## **§ 8**

### **Zmiana umowy**

Zmiany umowy wymagają formy pisemnej pod rygorem nieważności, zgodnie z zasadami określonymi w zapytaniu ofertowym.

## **§ 9**

### **Postanowienia końcowe**

1. Zamawiającemu przysługuje prawo do odstąpienia od umowy w razie wystąpienia istotnej zmiany okoliczności powodującej, że wykonanie umowy nie leży w interesie publicznym, czego nie można było przewidzieć w chwili zawarcia umowy; odstąpienie od umowy w tym wypadku może nastąpić w terminie 30 dni od powzięcia wiadomości o tych okolicznościach.
2. Wykonawcy przysługuje prawo odstąpienia od umowy w szczególności, jeżeli Zamawiający zawiadomi Wykonawcę, iż wobec zaistnienia uprzednio nieprzewidzianych okoliczności, nie będzie mógł spełnić swoich zobowiązań umownych wobec wykonawcy.
3. Odstąpienie od umowy powinno nastąpić w formie pisemnej pod rygorem nieważności takiego oświadczenia i powinno zawierać uzasadnienie.
4. W sprawach nie uregulowanych postanowieniami niniejszej umowy zastosowanie mają przepisy Kodeksu Cywilnego.
5. Ewentualne kwestie sporne wynikłe w trakcie realizacji niniejszej umowy strony rozstrzygać będą polubownie. W przypadku braku porozumienia spory rozstrzygane będą przez Sąd właściwy dla siedziby Zamawiającego.

## **§ 10**

1. Umowa sporządzona została w czterech jednobrzmiących egzemplarzach, z których jeden otrzymuje Wykonawca, a trzy Zamawiający.
2. Integralną część umowy stanowią załączniki:
  - 1) Szczegółowy opis przedmiotu zamówienia - załącznik nr 1
  - 2) oferta Wykonawcy – załącznik nr 2.

**ZAMAWIAJĄCY**

**WYKONAWCA**